

ボルト・小ネジ

INDEX

全ネジ	P 6
ボルト	P 7~P12
コーティングボルト	P13
プラスチックネジ	P14
電極棒	P15
ナット	P16~P18
ワッシャー	P19~P20
ビス	P21~P30
リベット	P31

全ネジ

コード番号 10000



ユニクロ = ユニクロめっき製
 ドブ = 溶融亜鉛めっき(ドブ)製
 ステンレス = ステンレス(SUS304)製

ネジ径	全長	ユニクロ	ドブ	ステンレス
		納	納	納
W1/4	1,000		—	工
	1,500	工	—	—
	2,000	工	—	—
W5/16	1,000		—	
	1,500	工	—	—
	2,000		—	—
	3,000	工	—	—
W3/8	1,000			
	1,500			
	2,000			
	2,500		—	
	3,000			
	3,500	工	—	—
W1/2	1,000			
	1,500			
	2,000			
	2,500		—	
	3,000			
	3,500	工	—	
W5/8	1,000		工	
	1,500	工	—	工
	2,000		工	工
	2,500	—	—	工
	3,000	工	—	工
	3,500	工	—	工
W3/4	1,000	—	—	工
	1,500	工	—	—
	2,000	工	—	工
	2,500	工	—	—
	3,000	工	—	—
W7/8	1,000	工	—	工
	1,500	工	—	—
	2,000	工	—	—
W1"	1,000	工	—	—
	1,500	工	—	—
	2,000	工	—	—
	3,000	工	—	—

ネジ径	全長	ユニクロ	ドブ	ステンレス
		納	納	納
M 4	1,000		—	
M 5	1,000		—	
M 6	1,000		—	
	1,500	工	—	工
	2,000		—	工
M 8	3,000	工	—	—
	1,000		工	
	1,500	工	—	工
	2,000		—	工
M 10	3,000	工	—	工
	1,000			
	1,500			
	2,000			
	2,500		—	
M 12	3,000		—	
	3,500		—	
	4,000		—	
	1,000			
M 14	1,500			
	2,000			
	2,500	工	—	工
	3,000	工	—	工
	3,500	工	—	工
	4,000	工	—	工
M 16	1,000			
	1,500	工	工	工
	2,000		工	
	2,500	工	—	工
	3,000	工	—	工
	3,500	工	—	工
M 18	4,000	工	—	工
	1,000	工	—	—
	2,000	工	—	—
	3,000	工	—	—
M 20	1,000		工	
	1,500	工	工	工
	2,000	工	工	工
	2,500	工	—	工
	3,000	工	—	工
M 22	1,000	工	工	工
	1,500	工	工	工
	2,000	工	工	工
	2,500	工	—	工
	3,000	工	—	工
M 24	4,000	工	—	工
	1,000	工	工	工
	1,500	工	工	工
	2,000	工	工	工
	2,500	工	—	工
	3,000	工	—	工

※ 上記以外の端数サイズもご用意できます。

鉄 六角中ボルト / 首下半ネジ

コード番号 11000

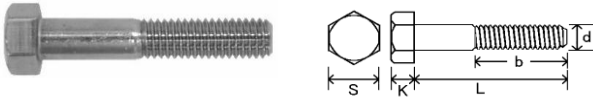

表面処理 ユニクロめっき・クロメートめっき
溶融亜鉛めっき(ドブ)

規格

呼び d	ピッチ (P)	基準寸法 K	基準寸法 S	最短~最長 L
M 8	1.25	5.5	13	35~150
M 10	1.5	7	17	25~200
M 12	1.75	8	19	25~200
(M 14)	2.0	9	22	40~150
M 16		10	24	30~200
M 20	2.5	13	30	40~200超
(M 22)		14	32	50~200超
M 24	3.0	15	36	50~200超
M 30	3.5	19	46	60~200超

サイズ表及び納期 (サイズ表はユニクロめっき製のものです。)

呼び 長さL	M8 納	M10 納	M12 納	M16 納	M20 納	M22 納	M24 納	M30 納
25	—	工	工					
30	—	—	工	工				
35	工	工	工					
40	工							
45								
50								
55								
60								工
65								工
70								工
75								工
80								工
85								工
90								工
95								工
100								工
110	工							工
120	工							工
130	工							工
140	工							工
150	工							工
30	工	—	—	—	—	—	—	—
35	工	—	—	—	—	—	—	—
40	工	—	—	—	—	—	—	—
45								
50								
55								
60								
65								
70								
75								
80								
85								
90								
95								
100								
110								
120								
130								
140								
150								
160								
170								
180								
190								
200								

参考 鉄 六角中ボルト ネジの長さ(b)

ネジの呼び		M8	M10	M12	M14	M16	M20	(M22)	M24	M30
長さ	Lが125以下	22	26	30	34	38	46	50	54	66
	Lが125を超え200以下		33	37	40	44	52	56	60	72
	Lが200を超えるもの									85

注意：上記の(b)寸法は、製造元により差異がありますので、あくまでも参考寸法です。詳細はお問い合わせ下さい。

鉄 六角ボルト / 首下半ネジ (ウィット)

コード番号 11000

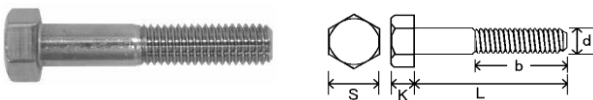

表面処理 ユニクロめっき・クロメートめっき
溶融亜鉛めっき(ドブ)

規格

呼び d	ネジ山 インチ	基準寸法 K	基準寸法 S	最短~最長 L
W5/16	18	5.5	14	20~150
W3/8	16	6	17	20~150超
W1/2	12	9	21	20~150超
W5/8	11	11	26	25~150超
W3/4	10	13	32	32~125

サイズ表及び納期 (サイズ表はユニクロめっき製のものです。)

呼び 長さL	W5/16 納	W3/8 納	W1/2 納	W5/8 納	W3/4 納
20	工			—	—
25	工			工	—
32	工			工	工
38	工			工	工
45	工			工	工
50	工			工	工
55	工	工	工		工
60	—		工		工
65	工	工	工		工
70	—	工	工	工	工
75	工	工	工	工	工
80	—	工	工	工	工
90	工	工	工	工	工
100	工	工	工	工	工
115	工	工	工	工	工
125	工	工	工	工	工
140	工	工	工	工	—
150	工	工	工	工	—

※ 溶融亜鉛めっき(ドブ)製はW3/8以上からとなります。

ボルト

鉄 六角押ボルト / 首下全ネジ

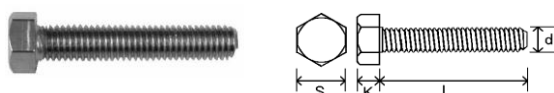

コード番号 11010

表面処理 ユニクロめっき・クロメートめっき
溶融亜鉛めっき(ドブ)

規格

呼び d	ピッチ (P)	基準寸法 K	基準寸法 S	最短~最長 L
M 3	0.5	2	5.5	6~ 35
M 4	0.7	2.8	7	6~ 50
M 5	0.8	3.5	8	6~ 75
M 6	1.0	4	10	10~100
M 8	1.25	5.5	13	10~150
M 10	1.5	7	17	16~150
M 12	1.75	8	19	20~150
(M 14)	2.0	9	22	20~100
M 16		10	24	
M 20	2.5	13	30	55~200
(M 22)		14	32	
M 24	3.0	15	36	
M 30	3.5	19	46	

サイズ表及び納期 (サイズ表はユニクロめっき製のものです。)

呼び 長さL	M3 納	M4 納	M5 納	M6 納	M8 納	M10 納	M12 納
6	工		工	-	-	-	-
8	工		工	-	-	-	-
10						-	-
12						-	-
16							-
20							-
25							
30	工						
35	工						
40	-						
45	-						
50	-						
55	-	-					
60	-	-					
65	-	-					
70	-	-					
75	-	-					
80	-	-	工				
85	-	-	工	工		工	工
90	-	-	工				
100	-	-	工				
110	-	-	-	-	工	工	工
120	-	-	-	-	工	工	工
130	-	-	-	-	工	工	工
140	-	-	-	-	工	工	工
150	-	-	-	-	工	工	工

呼び 長さL	M16 納	M20 納	M22 納	M24 納	M30 納
25					
30					
35					
40					
45					
50					
55			工	工	工
60			工	工	工
65			工	工	工
70			工	工	工
75			工	工	工
80			工	工	工
85	工	工	-	-	工
90			工	工	工
100			工	工	工
110			工	工	工
120			工	工	工
130			工	工	工
140			工	工	工
150			工	工	工
160	工	工	工	工	工
170	工	工	工	工	工
180	工	工	工	工	工
190	工	工	工	工	工
200	工	工	工	工	工

※ 溶融亜鉛めっき(ドブ)製はM 8以上からとなります。

鉄 六角押ボルト / 首下全ネジ (ウィット)

日規六角ボルト



コード番号 11010

表面処理 ユニクロめっき
溶融亜鉛めっき(ドブ)

規格

呼び d	ネジ山 インチ	基準寸法 K	基準寸法 S	最短~最長 L
W 1/4	20	4.5	10	10~ 75
W 5/16	18	6.5	12	12~100
W 3/8	16	7.5	14	
日規W 3/8		6	17	12~150
W 1/2	12	9	21	20~125
W 5/8	11	11	26	25~125
W 3/4	10	13	32	32~150

サイズ表及び納期 (サイズ表はユニクロめっき製のものです。)

呼び 長さL	W1/4 納	W5/16 納	W3/8 納	日規W3/8 納	W1/2 納	W5/8 納	W3/4 納
10	工	-	-	-	-	-	-
12					-	-	-
16					-	-	-
20				工			
25				工			
32						工	工
38						工	工
45						工	工
50						工	工
55	-	-	-	-	-	工	工
65						工	工
75	工					工	工
90	工	工		-		工	工
100	工	工				工	工
115	-	-	-		工	工	工
125	-	-	-		工	工	工
150	-	-	-		-	-	工

※ 溶融亜鉛めっき(ドブ)製はW 3/8以上からとなります。

ボルト

ステンレス 六角ボルト / 首下全ネジ 及び 半ネジ

コード番号 11000

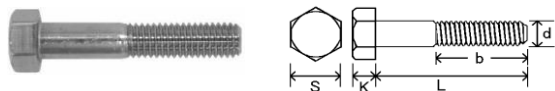

SUS304製
※その他の材質はお問い合わせ下さい。

規格

呼び d	ピッチ (P)	基準寸法 K	基準寸法 S	最短～最長 L
M 3	0.5	2	5.5	6～30
M 4	0.7	2.8	7	6～70
M 5	0.8	3.5	8	6～75
M 6	1.0	4	10	8～150
M 8	1.25	5.5	13	10～200
M10	1.5	7	17	15～200
M12	1.75	8	19	20～200
(M14)	2.0	9	22	25～200超
M16		10	24	
M20	2.5	13	30	30～200超
(M22)		14	32	
M24	3.0	15	36	40～200超
M30	3.5	19	46	60～300超

サイズ表及び納期 (サイズ表は半ネジ製のものです。)

呼び 長さL	M3 納	M4 納	M5 納	M6 納	M8 納	M10 納	M12 納	呼び 長さL	M16 納	M20 納	M22 納	M24 納	M30 納
6	工			—	—	—	—	25		—	—	—	—
8	工				—	—	—	30			—	—	—
10	工					—	—	35			—	—	—
12	工						—	40			工	工	—
16	工						—	45			工	工	—
20	工							50			工	工	—
25	工							55			工	工	—
30	工							60			工	工	工
35	—							65			工	工	工
40	—							70			工	工	工
45	—							75			工	工	工
50	—							80			工	工	工
55	—							85			工	工	工
60	—							90			工	工	工
65	—	工						95			工	工	工
70	—							100			工	工	工
75	—	工	工					110			工	工	工
80	—	—	—					120			工	工	工
85	—	—	—	工	工			130			工	工	工
90	—	—	—					140			工	工	工
100	—	—	—					150			工	工	工
110	—	—	—					160	工	工	工	工	工
120	—	—	—	工	工			170	工	工	工	工	工
130	—	—	—	工				180	工	工	工	工	工
140	—	—	—					190	工	工	工	工	工
150	—	—	—					200	工	工	工	工	工

※ 首下全ネジと半ネジでは、L寸法の最短と最長に差異があります。

※ M3～M5は全ネジとなります。

ステンレス 六角ボルト / 首下全ネジ 及び 半ネジ (ウィット)

コード番号 11000

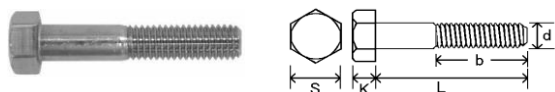

SUS304製
※ その他の材質はお問い合わせ下さい。

規格

呼び d	ネジ山 インチ	基準寸法 K	基準寸法 S	最短～最長 L
W1/4	20	4.5	10	10～100
W5/16	18	5.5	14	12～100
W3/8	16	6	17	16～100
W1/2	12	9	21	20～150
W5/8	11	11	26	25～150
W3/4	10	13	32	30～150

サイズ表及び納期 (サイズ表は半ネジ製のものです。)

呼び 長さL	W1/4 納	W5/16 納	W3/8 納	W1/2 納	W5/8 納	W3/4 納
10	工	—	—	—	—	—
12	工		—	—	—	—
16				—	—	—
20					—	—
25					—	—
30					—	—
35					—	—
40						—
45						—
50						—
55	—	—				—
60	—	—				—
65	—	—				—
70	—	—				—
75	—	—				—
80	—	—				—
85	—	—				—
90	—	—				—
100	—	—				—
110	—	—		工	工	工
120	—	—		工	工	工
130	—	—		工	工	工
140	—	—		工	工	工
150	—	—		工	工	工

※ 首下全ネジと半ネジでは、L寸法の最短と最長に差異があります。

※ 1/4・5/16は全ネジとなります。

ボルト

アイボルト



材 質
鉄
ステンレス (SUS304)

鉄表面処理
ユニクロめっき
溶融亜鉛めっき (ドブ)

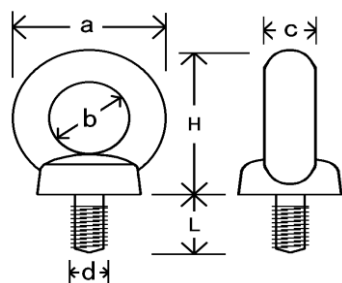

規 格 コード番号 13300

呼び d	a	b	c	H (参考)	L	使用荷重 (N)	
						垂直吊	45度吊
M 6	26	16	5.8	27	14		
M 8	32.6	20	6.3	33.3	15	785	785
M 10	41	26	8	41.5	18	1,470	1,470
M 12	50	30	10	51	22	2,160	2,160
M 16	60	35	12.5	60	27	4,410	4,410
M 20	72	40	16	71	30	6,180	6,180
M 24	90	50	20	90	38	9,320	9,320

規 格

呼び d	a	b	c	H (参考)	L
W 1/4	26	16	5.8	27	14
W 5/16	32.6	20	6.3	33.3	15
W 3/8	41	26	8	41.5	18
W 1/2	50	30	10	51	22
W 5/8	60	35	12.5	60	27
W 3/4	72	40	16	71	30

※ 在庫状況及びその他詳細は要確認。

ロングアイボルト



材 質
鉄
ステンレス (SUS304)

鉄表面処理
ユニクロめっき
溶融亜鉛めっき (ドブ)

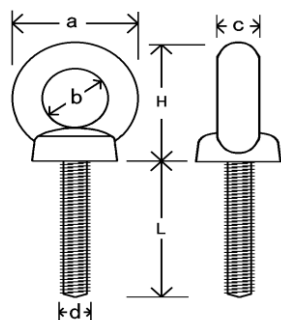

規 格 コード番号 13301

呼び d	a	b	c	H (参考)
M 6	26	16	5.8	27
M 8	32.6	20	6.3	33.3
M 10	41	25	8	41.5
M 12	50	30	10	51
M 16	60	35	12.5	60
W 3/8	41	25	8	41.5
W 1/2	50	30	10	51
W 5/8	60	35	12.5	60

呼び d×L	ネジ径 d	長さ L	ユニクロ	ドブ	ステン
			納	納	納
M 6 × 50	M 6	50		—	
M 8 × 50	M 8			—	
M 10 × 50	M 10			—	
M 12 × 50	M 12			—	
M 16 × 50	M 16			—	
W 3/8 × 30	W 3/8	30			
W 3/8 × 50		50			
W 3/8 × 100		100			—
W 3/8 × 150		150			—
W 1/2 × 50	W 1/2	50			
W 1/2 × 100		100			—
W 1/2 × 150		150			—
W 5/8 × 50	W 5/8	50		—	

ユニクロ = ユニクロめっき製
ドブ = 溶融亜鉛めっき (ドブ) 製
ステン = ステンレス (SUS304) 製

マルカンボルト

コード番号 13501

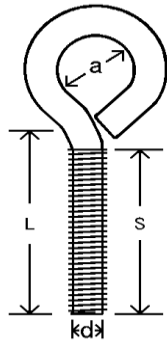

呼び d×L	S	a	ユニクロ	ドブ	ステン
			納	納	納
W3/8×50	50	20			
W3/8×100	100				
W3/8×150	150		—	—	
W3/8×200					
W1/2×50	50	30			—
W1/2×100	100				—

ユニクロ = ユニクロめっき製
 ドブ = 熔融亜鉛めっき(ドブ)製
 ステン = ステンレス(SUS304)製

許容静荷重	W3/8	362N (37kgf)
適性垂直吊時	W1/2	617N (63kgf)

マルカンヒラキボルト

コード番号 13500

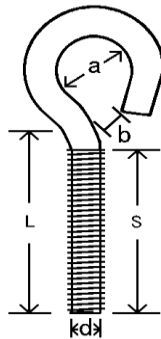

呼び d×L	S	a	b	ユニクロ	ドブ	ステン
				納	納	納
W3/8×50	50	20	10			
W3/8×100	100					
W3/8×150	150			—	—	
W3/8×200						
W1/2×50	50	30	15			
W1/2×100	100					

ユニクロ = ユニクロめっき製
 ドブ = 熔融亜鉛めっき(ドブ)製
 ステン = ステンレス(SUS304)製

許容静荷重	W3/8	362N (37kgf)
適性垂直吊時	W1/2	617N (63kgf)

蝶ボルト

植込みボルト / スタッボルト

コーチスクリュー

コード番号 12400

コード番号 12500

コード番号 12500



材質：鉄
 ステンレス(SUS304)
 鉄表面処理：ユニクロめっき
 クロメートめっき
 呼び：M4・M5・M6・M8・M10
 長さ：要確認
 在庫状況及びその他詳細は要確認

材質：鉄
 ステンレス(SUS304)
 鉄表面処理：ユニクロめっき
 呼び：M12・M16・M20
 長さ：要確認
 在庫状況及びその他詳細は要確認

材質：鉄
 ステンレス(SUS304)
 鉄表面処理：ユニクロめっき
 呼び：6・8・9・12
 長さ：要確認
 在庫状況及びその他詳細は要確認

L型アンカーボルト

コード番号 1L000



ユニクロめっき製 及び 溶融亜鉛めっき(ドブ)製

L	M10			M12			M16			M20		
	S	L1	納	S	L1	納	S	L1	納	S	L1	納
100	50	35										
150	50	35		50	40		50	50				
200	50	35		50	40		50	50		50	60	
250	50	35		50	40		50	50		50	60	
300	60	35		60	40		60	50		60	60	
350				60	40		60	50		60	60	
400							70	50		70	60	

※ 右記のサイズは予告なしに変更する場合があります。
又、当社営業所により差異があります。
詳細はお問い合わせ下さい。

※ 右記以外のサイズも製作承ります。

ステンレス(SUS304)製

L	M10			M12			M16			M20		
	S	L1	納	S	L1	納	S	L1	納	S	L1	納
100	40	40										
150	40	40		50	50		50	60				
200	50	40		50	50		50	60		70	80	
250	50	40		50	50		50	60		70	80	
300	50	40		50	50		50	60		70	80	
350				50	50		50	60		70	80	
400							50	60		70	80	

J型アンカーボルト / 受注製作

コード番号 1L111

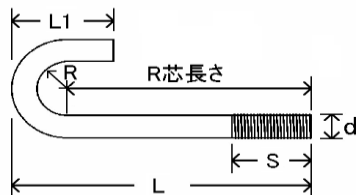

※ 全て受注製作となります。

材質 鉄製
ステンレス(SUS304)製

鉄表面処理 ユニクロめっき
溶融亜鉛めっき(ドブ)

寸法 左記の詳細をご指示して下さい。

アンカー架台 / 受注製作

コード番号 1L311

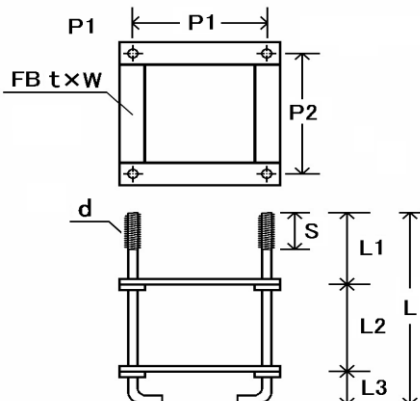

※ 全て受注製作となります。

材質 鉄製
ステンレス(SUS304)製

鉄表面処理 ネジ部のみ溶融亜鉛めっき(ドブ)

寸法 左記の詳細をご指示して下さい。

コーティング全ネジ

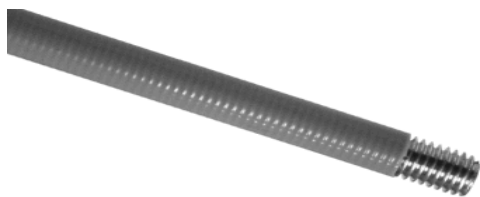

特長 1. 耐熱性に優れています。(連続使用温度100℃)
2. 耐薬製、耐水性に優れています。

※ ステンレス(SUS304)製全ネジにポリオレフィンコーティングのご用命も承ります。

注意：数量により製作日数をいただく場合があります。詳細は要確認。

コーティング材の特性

特 性	項 目	特 性 質
物理的特性	比重	0.92
	吸水率	0.1%以下
機械的特性	引張り強さ (25℃)	1.0kg/㎡以上
	伸び	200%以下
電気的特性	耐電圧	AC2.5KV 60秒で破壊なし
	体積固有抵抗 (25℃)	10 ¹⁶ Ω-cm以上

ポリオレフィンコーティング+ユニクロめっき製

サイズ	色	入 数	コード番号	納
W3/8×1000	グレー	40	100Z0	
W3/8×2000		20		
W1/2×1000		20		
W1/2×2000		10		

絶縁ボルトセット



セット内容
コーティングユニクロボルト1・ユニクロナット1
ユニクロ丸ワッシャー2・FRP丸ワッシャー2

特長 1. 電気絶縁性に優れています。

※ ステンレス(SUS304)製のセットもご用命承ります。
※ 右記のサイズ以外のご用命も承ります。

注意：ボルトの長さは通常より5～15mm長めを選定して下さい。
数量により製作日数をいただく場合があります。詳細は要確認。

コーティング材の特性

特 性	項 目	特 性 質
電気的特性	耐電圧	AC2.5KV 60秒で破壊なし
	破壊電圧	AC2.5KV以上
	体積固有抵抗	10 ¹⁴ Ω-cm以上

FRPの特性

特 性	項 目	特 性 質
電気的特性	貫層耐電圧	14～17KV/mm
	絶縁破壊電圧	22～27KV/mm
	体積低効率	10 ¹¹ ～10 ¹⁶ Ω-cm

ポリオレフィンコーティング+ユニクロめっき製

サイズ	色	入 数	コード番号	納
M12×60	黒		11Z02	
M12×65				
M12×70				
M12×75				
M16×75				
M16×80				
M16×85				
M16×90				
M20×85				
M20×90				
M20×95				
M20×100				
M22×110				
M22×120				
M22×130				
M22×140				
M24×110				
M24×120				
M24×130				
M24×140				

ワッシャーの厚み

ボルトサイズ	ワッシャー種類	厚み
M12	スチールワッシャー FRPワッシャー	2.3t×2
		3.0t×2
M16		2.6t×2
		3.0t×2
M20	3.2t×2	
	3.0t×2	
M22	3.2t×2	
	3.0t×2	
M24	4.0t×2	
	3.0t×2	

ポリカ 全ネジ

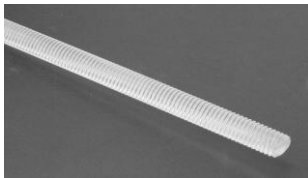

ポリカーボネート製

呼び d	全長 L	コード番号	納
M 8	1,000	10000P	
M 10	1,000		
M 12	1,000		

ポリカ 六角ボルト

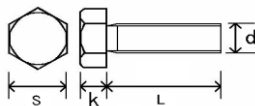

ポリカーボネート製

呼び d	ピッチ	k	S	最短～最長 L	コード番号	納
M 6	1.0	4.0	10	15～25	11000P	
M 8	1.25	5.5	13	20～30		
M 10	1.5	7.0	17	20～30		
M 12	1.75	8.0	19	25～35		

ポリカ ⊕ナベ小ネジ

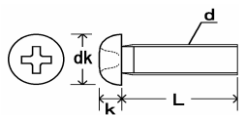

ポリカーボネート製

呼び d	ピッチ	dk	k	最短～最長 L	コード番号	納
M 3	0.5	5.5	2.0	6～20	00000P	
M 4	0.7	7.0	2.6	10～25		
M 5	0.8	9.0	3.3	10～30		
M 6	1.0	10.5	3.9	10～30		

ポリカ ⊕皿小ネジ

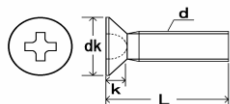

ポリカーボネート製

呼び d	ピッチ	dk	k	最短～最長 L	コード番号	納
M 3	0.5	6.0	1.75	6～20	00100P	
M 4	0.7	8.0	2.3	10～25		
M 5	0.8	10.0	2.8	10～25		
M 6	1.0	12.0	3.4	10～25		

ポリカ 六角ナット

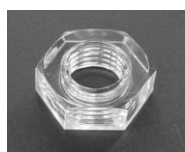

コード番号 14P00

ポリカーボネート製

呼び d	ピッチ	m	S	納
M 3	0.5	2.4	5.5	
M 4	0.7	3.2	7.0	
M 5	0.8	4.0	8.0	
M 6	1.0	5.0	10.0	
M 8	1.25	6.5	13.0	
M 10	1.5	8.0	17.0	
M 12	1.75	10.0	19.0	

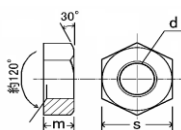

ポリカ 丸ワッシャー



コード番号 15P00

ポリカーボネート製

呼び	d	D	t	納
M 3	3.3	8	0.8	
M 4	4.5	10		
M 5	5.5	12		
M 6	6.5	13	1.0	
M 8	8.5	18	1.6	
M 10	10.5	22		
M 12	12.5	24	2.5	

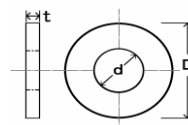

電極棒 / SUS304

ES61-304

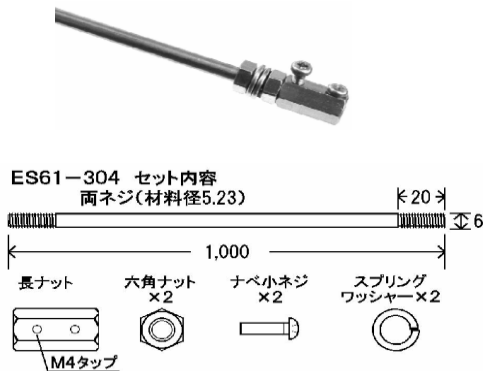

用途：浄水等に使用できる標準タイプ

仕様

パーツ品名	サイズ	材質	セット内訳
両ネジ	M6×1000	SUS304	1
長ナット	M6×20	SUS303	1
六角ナット	M6	SUS304	2
ナベ小ネジ	M4×6	SUSXM7	2
スプリングワッシャー	M6	SUS304	2

ステンレス(SUS304)製 セット品

品番	仕様	入数	コード番号	納
ES61-304	締めつけビス付	25	1D0101	
ES62-304	締めつけビス・タップ無し	25	1D0001	

電極棒 / SUS316L

ES62-316

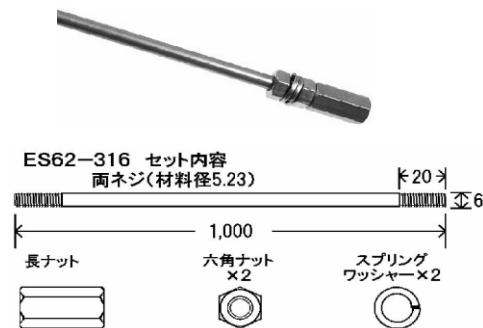

用途：耐食性が必要とされる場合。ボイラー・蒸気等、高温の場合。

仕様

パーツ品名	サイズ	材質	セット内訳
両ネジ	M6×1000	SUS316L	1
長ナット	M6×20	SUS316L	1
六角ナット	M6	SUS316L	2
スプリングワッシャー	M6	SUS316L	2

ステンレス(SUS316)製 セット品

品番	仕様	入数	コード番号	納
ES62-316	締めつけビス・タップ無し	25	1D0002	

電極棒 / チタン (titanium)

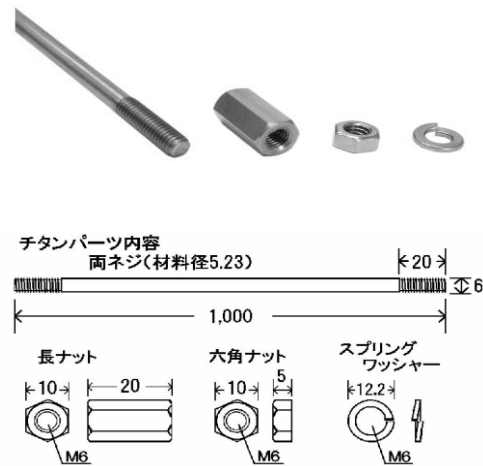

用途：耐酸性が必要とされる場合。純水等の純度を保つ場合。

仕様

品番	パーツ品名	サイズ	材質
ES6-TI	両ネジ	M6×1000	チタン (Ti)
TI-LNT6	長ナット	M6×20	チタン (Ti)
TI-NT6	六角ナット	M6	チタン (Ti)
TI-SW6	スプリングワッシャー	M6	チタン (Ti)

チタン(Ti)製 パーツ単品

品番	パーツ品名	入数	コード番号	納
ES6-TI	両ネジ		1D1003	
TI-LNT6	長ナット		1D2003	
TI-NT6	六角ナット		1D3003	
TI-SW6	スプリングワッシャー		1D5003	

※ 電極棒は、必ず定期点検を実施し浸食状況が確認されたら早めに交換して下さい。

注意：チタン製にはセット形式はありません。各パーツ単品にてご用意下さい。

六角ナット / 1種

コード番号 14000

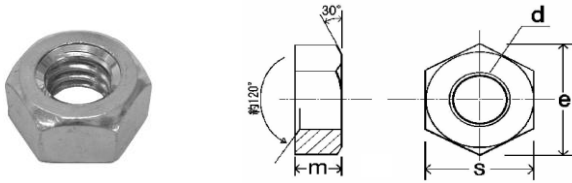

材質 鉄
ステンレス (SUS304)
黄銅

鉄表面処理 ユニクロめっき
クロメートめっき
溶融亜鉛めっき(ドブ)

規格

呼び d	m	S	e	ユニクロ 納	クロメート 納	ドブ 納	ステン 納
M 3	2.4	5.5	6.4			—	
M 4	3.2	7	8.1			—	
M 5	4	8	9.2			—	
M 6	5	10	11.5				
M 8	6.5	13	15				
M10	8	17	19.6				
M12	10	19	21.9				
(M14)	11	22	25.4		工	工	
M16	13	24	27.7		工		
M20	16	30	34.6		工		
(M22)	18	32	37		工		
M24	19	36	41.6		工		
M30	24	46	53.1	工	工	工	工

呼び d	m	S	e	ユニクロ 納	クロメート 納	ドブ 納	ステン 納
W1/4	5	10	11.5		工	—	
W5/16	6.5	14	16.1		工		
W3/8	8	17	19.6				
W1/2	10	21	24.2				
W5/8	13	26	30		工		
W3/4	16	32	37	工	工	工	

ユニクロ = ユニクロめっき製
クロメート = クロメートめっき製
ドブ = 溶融亜鉛めっき(ドブ)製
ステン = ステンレス (SUS304)製

※ その他2種・3種及び材質等その他詳細は要確認

Uナット / ゆるみ止め

コード番号 14003



材質 鉄
ステンレス (SUS304)

鉄表面処理 ユニクロめっき

呼び M3~M30
W1/4~W5/8

在庫状況及びその他詳細は要確認

ハードロックリム / ゆるみ止め

コード番号 14004



材質 鉄
ステンレス (SUS304)

鉄表面処理 ユニクロめっき

呼び M6~M12
W1/4~W5/8

在庫状況及びその他詳細は要確認

フランジナット / ゆるみ止め

コード番号 1400F



材質 鉄
ステンレス (SUS304)

鉄表面処理 ユニクロめっき
クロメートめっき

呼び M4~M12

セレート付又は無し

在庫状況及びその他詳細は要確認

袋ナット

コード番号 14020



材質 鉄
ステンレス (SUS304)

鉄表面処理 ユニクロめっき
クロムめっき

呼び M4~M24
W1/4~W3/4

在庫状況及びその他詳細は要確認

アイナット

コード番号 13400



材質 鉄
ステンレス (SUS304)

鉄表面処理 ユニクロめっき
溶融亜鉛めっき(ドブ)

呼び M6~M20
W1/4~W3/4

在庫状況及びその他詳細は要確認

蝶ナット

コード番号 14060



材質 鉄
ステンレス (SUS304)

鉄表面処理 ユニクロめっき
クロメートめっき

呼び M4~M12
W1/4~W3/8

在庫状況及びその他詳細は要確認

長ナット / 高ナット

コード番号 14010



材質 鉄
ステンレス(SUS304)
鉄表面処理 ユニクロめっき
溶融亜鉛めっき(ドブ)

呼び d	L	S	ユニクロ	ドブ	ステン
			納	納	納
M 6	20	10		-	
M 8	30	13		-	
M10	30	17			
	40	17			
M12	40	19			
	50	19		工	
M16	50	24		工	
	60	24		-	

呼び d	L	S	ユニクロ	ドブ	ステン
			納	納	納
W1/4	20	10		-	-
W5/16	30	12		-	工
W3/8	30	14			
	40	14			
	50	14		-	
W1/2	40	19			
	50	19			
	80	19		-	-
W5/8	50	23		-	
	60	23		-	

ユニクロ = ユニクロめっき製
ドブ = 溶融亜鉛めっき(ドブ)製
ステン = ステンレス(SUS304)製

※ その他のサイズ・材質等は要確認

ストッパー付長ナット

コード番号 14011

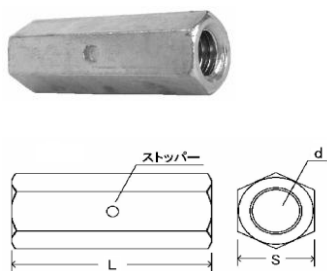

呼び d	L	S	ユニクロ	ステン
			納	納
W3/8	30	14		
	40	14		
	50	14		-
W1/2	40	19		-

異径長ナット

コード番号 14012

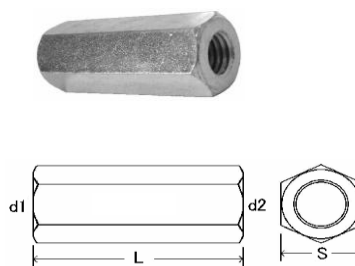

呼び d1 × d2	L	S	ユニクロ	ステン
			納	納
W1/4 × W3/8	40	14		-
W5/16 × W3/8	40	14		-
W3/8 × W1/2	40	19		
W1/2 × W5/8	50	21		-
W3/8 × M10	40	14		-
W1/2 × M12	40	19		-

穴付ロングさん

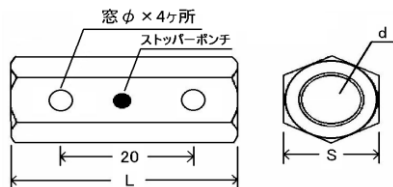

- 特長 1. ボルトジョイントの安全を確認するための窓が本体両面に各2ヶ所あいています。
 2. 片側から挿入したボルトがセンターで止まるようにストッパーが付いています。

ユニクロめっき製

呼び d	L	S	φ	入数		コード番号	納
				小箱	大箱		
W3/8	40	14	4	100	1,000	140501	
W1/2		19	6	50	500		
W3/8×M10		14	4	100			
W3/8×W1/2		19	6	50			
W1/2×M12		19	6	50			

溶融亜鉛めっき(トブ)製

呼び d	L	S	φ	入数		コード番号	納
				小箱	大箱		
W3/8	40	14	4	100		140504	
W1/2		19	6	50			

呼び	許容静荷重 N (kgf)
W3/8	3,528 (360)
W1/2	6,566 (670)
W3/8×M10	3,528 (360)
W3/8×W1/2	3,528 (360)
W1/2×M12	6,566 (670)

ステンレス(SUS XM7)製

呼び d	L	S	φ	入数		コード番号	納
				小箱	大箱		
W3/8	40	14	4	100		143503	
W1/2		19	6	50			
W3/8×M10		14	4	100			

みえ〜る君



- 特長 1. ボルトジョイントの安全を一目で確認することができます。
 2. 鍛造品のため強度に優れています。

ユニクロめっき製

呼び d	L	φ×L	入数		コード番号	納
			小箱	大箱		
W3/8	48	16×20	25	250	140301	
W1/2			25	250		
W3/8×W1/2			25	250		

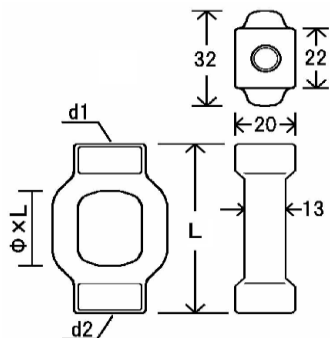

呼び	許容静荷重 N (kgf)
W3/8	4,802 (490)
W1/2	8,526 (870)
W3/8×W1/2	4,802 (490)

丸ワッシャー

ユニクロ・クロメート・ドブ 黄銅生地・黄銅ニッケル	コード番号	15000
	コード番号	15200

鉄製 及び 黄銅製

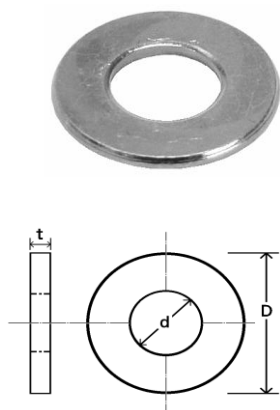

ユニクロ = ユニクロめっき製
 クロメート = クロメートめっき製
 ドブ = 溶融亜鉛めっき(ドブ)製
 黄銅 = 黄銅生地製
 ニッケル = 黄銅ニッケルめっき製

※ 右記以外のサイズでご用意できる物
 もあります。ご相談下さい。

呼び	d	D	t	ユニクロ 納	クロメート 納	ドブ 納	黄銅 納	ニッケル 納	
3	3.2	8	0.5						
		10							
		12	0.8						
4	4.3	10							
		12							
		16							
		20	1.0						
5	5.3	12	0.8						
		16	1.0						
		20							
1/4	6	6.5	13						
		6.4	16						
		20							
		25	1.2						
5/16	8	8.5	18	1.6					
		8.4	20						
		25							
		30							
3/8	10	10.5	22						
		25	1.2						
		1.6							
		2.0							
		26	2.3						
		30	1.2						
		1.6							
1/2	12	13.5	26	2.3					
		32							
		40							
		50							
		14.5	80	3.2					
5/8	16	17.0	32	2.6	工				
		50	2.3						
		40	3.2		工				
3/4	20	21.0	40	3.2	工				
		22	23.5	44	工				
		24	25.5	48	4.0	工			

ステンレス (SUS304) 製

コード番号	15300
-------	-------

呼び	d	D	t	納
3	3.2	8	0.5	
		10		
4	4.3	12	0.8	
		16		
		20	1.0	
		20		
5	5.3	12	0.8	
		16		1.0
		20		
		25		
1/4	6	13		
		16		
		20		
		25	1.2	
5/16	8	18	1.2	
		25		1.5
		30		
		30		
3/8	10	10.5		
		22		
		25		
		30		
1/2	12	13.5		
		26	2.0	
		32		
		40		
5/8	16	17.0		
		32		
3/4	20	21.0		
		40	3.0	
		22		23.5
24	25.5	48		

ワッシャー

スプリングワッシャー

コード番号 | 16000



材質 鉄
 燐青銅
 ステンレス (SUS304)
 鉄表面処理 ユニクロめっき
 クロメートめっき
 溶融亜鉛(ドブ)めっき (M6~)
 燐青銅表面処理 ニッケルめっき
 呼び 3~36

※ 在庫状況及びその他詳細は要確認

歯付ワッシャー

コード番号 | 160H0



材質 鉄
 燐青銅
 ステンレス (SUS304)
 鉄表面処理 ユニクロめっき
 燐青銅表面処理 ニッケルめっき
 形状 内歯又は外歯
 呼び 3~16 (ユニクロ)
 3~8 (ニッケル)
 4~12 (ステンレス)

※ 在庫状況及びその他詳細は要確認

アースワッシャー

コード番号 | 15050



材質 黄銅
 黄銅表面処理 ニッケルめっき
 呼び 4

山形ワッシャー

コード番号 | 15040



材質 黄銅
 ステンレス (SUS304)
 黄銅表面処理 ニッケルめっき
 呼び 3~6

ターボワッシャー

コード番号 | 5211Z



材質 鉄
 ステンレス (SUS304)
 鉄表面処理 ユニクロめっき
 呼び W3/8タップ付×37外径

テーパワッシャー / 5°

コード番号 | 15030



材質 鉄
 ステンレス (SUS304)
 鉄表面処理 ユニクロめっき
 溶融亜鉛めっき(ドブ)
 テーパー 5°
 呼び 6~20

角ワッシャー

コード番号 | 15020

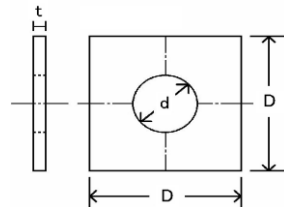

ユニクロ = ユニクロめっき製
 ドブ = 溶融亜鉛めっき(ドブ)製

鉄製

呼び	d	D	t	ユニクロ 納	ドブ 納
1/4 6	7.0	17	1.2		
		20	2.3		
5/16 8	9.0	23	1.6		
		26	2.3		
3/8 10	11.0	28	1.6		
		32	2.3		
		50	1.6		
1/2 12	14.5	35	2.3		
		40	3.2		
5/8 16	18.0	45	3.2		
		52	4.5		
3/4 20	22.0	56	4.5		

ステンレス (SUS304) 製

呼び	d	D	t	納
1/4 6	7.0	20	2.0	
5/16 8	9.0	26	1.5	
		28		
3/8 10	11.0	50	2.0	
		35		
1/2 12	14.5	40		
		50		
5/8 16	18.0	45	3.0	

⊕ナベ小ネジ

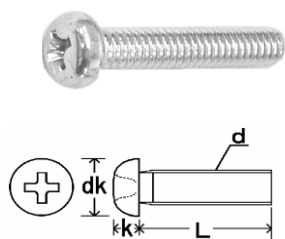

コード番号 00000

規格 ※ 許容差有り

呼び d	dk	k	ピッチ	ドライバー No.	ユニクロ L 最短～最長	ステン L 最短～最長
M3	5.5	2.0	0.5	2	3 ~ 75	3 ~ 100
M3.5	6.0	2.3	0.6		4 ~ 50	4 ~ 30
M4	7.0	2.6	0.7		4 ~ 100	4 ~ 150
M5	9.0	3.3	0.8		5 ~ 100	5 ~ 150
M6	10.5	3.9	1.0	3	6 ~ 150	6 ~ 150
M8	14.0	5.2	1.25		8 ~ 100	8 ~ 150

ユニクロ = ユニクロめっき製
ステン = ステンレス (SUS304・XM7) 製

※ 鉄製M4のL105~200までクロメートめっき製にてご用意してます。
※ 上記以外の材質・各種めっきもご用意できます。
※ 在庫状況及びその他詳細は要確認。
※ 工場在庫品は最小出荷単位が限定される場合がありますがご了承下さい。

⊕皿小ネジ

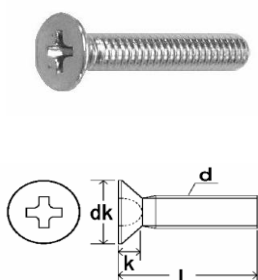

コード番号 00100

規格 ※ 許容差有り

呼び d	dk	k	ピッチ	ドライバー No.	ユニクロ L 最短～最長	ステン L 最短～最長
M3	6.0	1.75	0.5	2	4 ~ 70	4 ~ 100
M3.5	7.0	2.0	0.6		5 ~ 20	6 ~ 20
M4	8.0	2.3	0.7		5 ~ 100	5 ~ 150
M5	10.0	2.8	0.8		6 ~ 100	6 ~ 150
M6	12.0	3.4	1.0	3	8 ~ 100	8 ~ 150
M8	16.0	4.4	1.25		10 ~ 100	10 ~ 150

ユニクロ = ユニクロめっき製
ステン = ステンレス (SUS304・XM7) 製

※ 鉄製M4のL105~200までクロメートめっき製にてご用意してます。
※ 上記以外の材質・各種めっきもご用意できます。
※ 在庫状況及びその他詳細は要確認。
※ 工場在庫品は最小出荷単位が限定される場合がありますがご了承下さい。

⊕トラス小ネジ

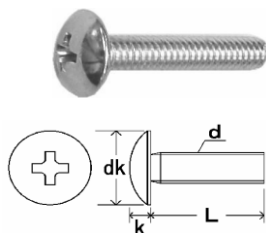

コード番号 00300

規格 ※ 許容差有り

呼び d	dk	k	ピッチ	ドライバー No.	ユニクロ L 最短～最長	ステン L 最短～最長
M3	6.9	1.9	0.5	1	3 ~ 50	3 ~ 50
M3.5	8.1	2.2	0.6	2	6 ~ 12	5 ~ 12
M4	9.4	2.5	0.7		4 ~ 70	4 ~ 70
M5	11.8	3.1	0.8		5 ~ 75	5 ~ 75
M6	14.0	3.7	1.0	3	6 ~ 75	6 ~ 100
M8	17.8	4.8	1.25		8 ~ 70	8 ~ 100

ユニクロ = ユニクロめっき製
ステン = ステンレス (SUS304・XM7) 製

※ 上記以外の材質・各種めっきもご用意できます。
※ 在庫状況及びその他詳細は要確認。
※ 工場在庫品は最小出荷単位が限定される場合がありますがご了承下さい。

⊕丸皿小ネジ

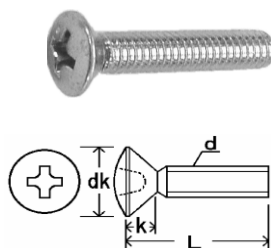

コード番号 00200

規格 ※ 許容差有り

呼び d	dk	k	ピッチ	ドライバー No.	ユニクロ L 最短～最長	ステン L 最短～最長
M3	6.0	1.75	0.5	2	5 ~ 35	5 ~ 30
M4	8.0	2.30	0.7		6 ~ 100	6 ~ 70
M5	10.0	2.80	0.8		8 ~ 75	8 ~ 75
M6	12.0	3.40	1.0	3	10 ~ 75	10 ~ 75

ニッケル = 黄銅ニッケルめっき製
ステン = ステンレス (SUS304・XM7) 製

※ 上記以外の材質(鉄製)・各種めっきもご用意できます。
※ 在庫状況及びその他詳細は要確認。
※ 工場在庫品は最小出荷単位が限定される場合がありますがご了承下さい。

⊕六角アセット小ネジ

コード番号 00A00

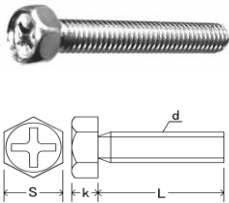

規格 ※ 許容差有り

呼び d	S	k	ピッチ	ドライバー No.	ユニクロ L 最短～最長	ステン L 最短～最長
M4	7.0	2.8	0.7	2	5 ~ 40	8 ~ 40
M5	8.0	3.5	0.8	2	5 ~ 40	8 ~ 40
M6	10.0	4.0	1.2	3	8 ~ 70	8 ~ 80
M8	13.0	5.5	1.25	3	12 ~ 70	12 ~ 65

ユニクロ = ユニクロめっき製
ステン = ステンレス (SUS304・XM7) 製

※ 上記以外の各種めっきもご用意できます。
※ 在庫状況及びその他詳細は要確認。
※ 工場在庫品は最少出荷単位が限定される場合がありますがご了承下さい。

⊕セムス ナベ小ネジ P=3

コード番号 01003

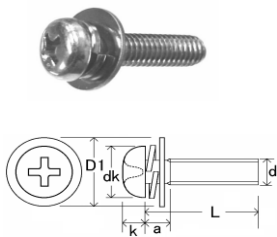

規格 ※ 許容差有り

呼び d	dk	k	D1	a	クロメート L 最短～最長	ステン L 最短～最長
M3	5.5	2.0	8.0	3.0	4 ~ 70	4 ~ 65
M4	7.0	2.6	10.0	4.4	5 ~ 100	5 ~ 80
M5	9.0	3.3	12.0	5.2	8 ~ 100	8 ~ 50
M6	10.5	3.9	13.0	6.3	8 ~ 75	10 ~ 50

組込：JIS丸ワッシャー
+スプリングワッシャー
クロメート = クロメートめっき製
ステン = ステンレス (SUS304・XM7) 製

※ 上記以外の材質・各種めっきもご用意できます。
※ 在庫状況及びその他詳細は要確認。
※ 工場在庫品は最少出荷単位が限定される場合がありますがご了承下さい。

⊕セムス ナベ小ネジ P=1

⊕セムス ナベ小ネジ P=2

⊕セムス ナベ小ネジ P=4

コード番号 01001

コード番号 01002

コード番号 01004

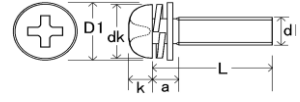
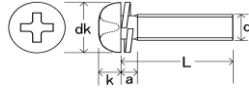
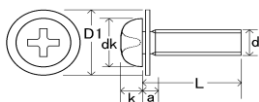

組込：JIS丸ワッシャー
※ サイズ・材質・めっき各種ご用意できます。
※ 全て工場在庫品となりますので、最小出荷単位が限定される場合がありますがご了承下さい。
※ 詳細は要確認。

組込：スプリングワッシャー
※ サイズ・材質・めっき各種ご用意できます。
※ 全て工場在庫品となりますので、最小出荷単位が限定される場合がありますがご了承下さい。
※ 詳細は要確認。

組込：JIS小形丸ワッシャー
+スプリングワッシャー
※ サイズ・材質・めっき各種ご用意できます。
※ 全て工場在庫品となりますので、最小出荷単位が限定される場合がありますがご了承下さい。
※ 詳細は要確認。

⊕アースビス

コード番号 000007

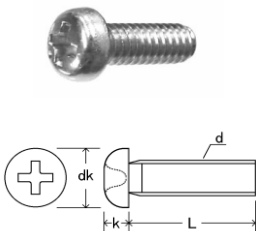

黄銅ニッケルめっき製

呼び d×L	dk	k	ピッチ	ドライバー No.	入数		納
					小箱	梱包	
M4×10	7.0	2.6	0.7	2	100	1,000	

※ 上記以外のサイズは全て黄銅ニッケルめっき製ナベ小ネジに準ずる。

⊕ナベタッピンネジ / 1種A形

コード番号 02000

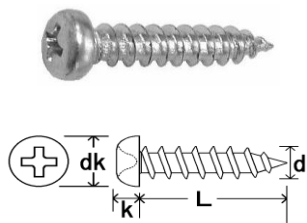

規格 ※ 許公差有り

呼び d	dk	k	山数 インチ	ドライバー No.	ユニクロ L 最短～最長	ステン L 最短～最長
M3	5.5	2.0	24	2	5 ~ 50	5 ~ 40
M3.5	6.0	2.3	18		6 ~ 50	8 ~ 50
M4	7.0	2.6	16		6 ~ 100	6 ~ 100
M4.5	8.0	2.9	14		8 ~ 50	8 ~ 50
M5	9.0	3.3	12		8 ~ 100	10 ~ 100
M6	10.5	3.9	10	3	10 ~ 100	12 ~ 100

ユニクロ = ユニクロめっき製
ステン = ステンレス(SUS304・XM7)製

※ ユニクロめっき製 M4 には大頭dk=8もご用意しています。(L10～L75)
※ 上記以外の各種めっきもご用意できます。
※ 在庫状況及びその他詳細は要確認。
※ 工場在庫品は最少出荷単位が限定される場合がありますがご了承下さい。

⊕皿タッピンネジ / 1種A形

コード番号 02100

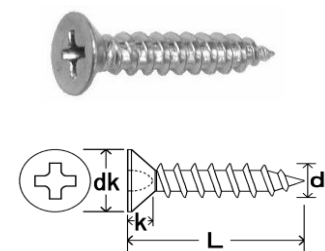

規格 ※ 許公差有り

呼び d	dk	k	山数 インチ	ドライバー No.	ユニクロ L 最短～最長	ステン L 最短～最長
M3	6.0	1.75	24	2	6 ~ 50	6 ~ 40
M3.5	7.0	2.00	18		8 ~ 50	8 ~ 50
M4	8.0	2.30	16		8 ~ 100	8 ~ 100
M4.5	9.0	2.55	14		10 ~ 50	12 ~ 60
M5	10.0	2.80	12		10 ~ 100	12 ~ 100
M6	12.0	3.40	10	3	16 ~ 100	16 ~ 100

ユニクロ = ユニクロめっき製
ステン = ステンレス(SUS304・XM7)製

※ 上記以外の各種めっきもご用意できます。
※ 在庫状況及びその他詳細は要確認。
※ 工場在庫品は最少出荷単位が限定される場合がありますがご了承下さい。

⊕トラスタッピンネジ / 1種A形

コード番号 02300

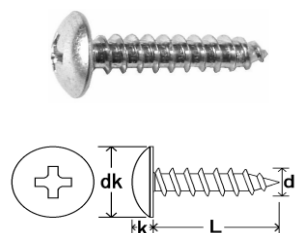

規格 ※ 許公差有り

呼び d	dk	k	山数 インチ	ドライバー No.	ユニクロ L 最短～最長	ステン L 最短～最長
M3	6.9	1.90	24	1	5 ~ 45	5 ~ 30
M3.5	8.1	2.20	18	2	6 ~ 50	8 ~ 50
M4	9.4	2.50	16		6 ~ 100	6 ~ 75
M4.5	10.6	2.80	14		10 ~ 50	10 ~ 50
M5	11.8	3.10	12		8 ~ 100	8 ~ 75
M6	14.0	3.70	10	3	10 ~ 60	12 ~ 70

ユニクロ = ユニクロめっき製
ステン = ステンレス(SUS304・XM7)製

※ 上記以外の各種めっきもご用意できます。
※ 在庫状況及びその他詳細は要確認。
※ 工場在庫品は最少出荷単位が限定される場合がありますがご了承下さい。

⊕ナベワッシャーヘッド
タッピンネジ / 1種A形

コード番号 02030

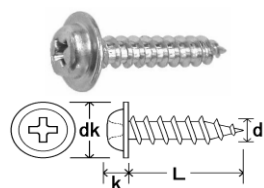

※ 在庫状況及びその他詳細は要確認。
※ 工場在庫品は最少出荷単位が限定される場合がありますがご了承下さい。

⊕ナベタッピンネジ / 2種B-1形

コード番号 03001

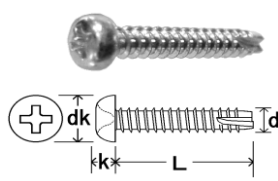

※ 全て工場在庫となりますので、最少出荷単位が限定される場合がありますがご了承下さい。
※ 頭の形状は各種ご用意できます。
※ 詳細は要確認。

⊕ナベタッピンネジ / 3種C-1形

コード番号 04001

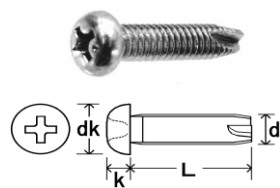

※ 全て工場在庫となりますので、最少出荷単位が限定される場合がありますがご了承下さい。
※ 頭の形状は各種ご用意できます。
※ 詳細は要確認。

⊕皿木ネジ

コード番号 06100

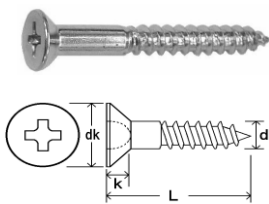

注意：サイズによっては一部全ネジで出荷される場合があります。

ユニクロ = ユニクロめっき製
ステン = ステンレス (SUS304・XM7) 製

規格 ※ 許容差有り

呼び径 d	dk	k	ドライバー No.	ユニクロ L 最短～最長	ステン L 最短～最長
2.7	5.4	1.55	1	10 ~ 25	10 ~ 25
3.1	6.2	1.80	2	10 ~ 38	10 ~ 38
3.5	7.0	2.00			13 ~ 50
3.8	7.6	2.15		13 ~ 50	
4.1	8.2	2.35		13 ~ 56	
4.5	9.0	2.55		16 ~ 63	16 ~ 63
4.8	9.6	2.70		20 ~ 75	~
5.1	10.2	2.85	3		20 ~ 75
5.8	11.6	3.20		25 ~ 100	25 ~ 75

※ 上記以外の材質・各種めっきもご用意できます。
※ 在庫状況及びその他詳細は要確認。

⊕丸木ネジ

コード番号 06500

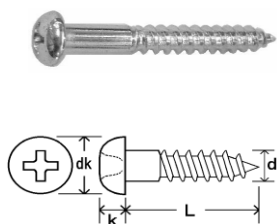

ユニクロ = ユニクロめっき製
ステン = ステンレス (SUS304・XM7) 製

規格 ※ 許容差有り

呼び径 d	dk	k	ドライバー No.	ユニクロ L 最短～最長	ステン L 最短～最長
2.7	5.0	2.0	1	10 ~ 25	10 ~ 20
3.1	5.7	2.3	2	10 ~ 38	10 ~ 38
3.5	6.5	2.5			
3.8	7.0	2.7		13 ~ 50	13 ~ 50
4.1	7.6	2.9			
4.5	8.3	3.1		16 ~ 63	20 ~ 63
4.8	8.9	3.3		20 ~ 63	~
5.1	9.4	3.5	3		20 ~ 75
5.8	10.7	4.0		25 ~ 75	32 ~ 75

※ 上記以外の材質・各種めっきもご用意できます。
※ 在庫状況及びその他詳細は要確認。

コーススレッド ラッパ / 木用

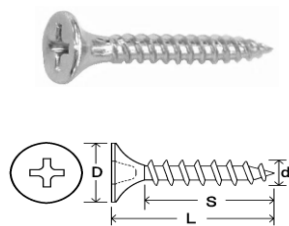

用途：木+コンパネ
木+石膏ボード

ユニクロめっき製

呼び d×L	D	S	入数		コード番号	納
			小箱	大箱		
3.8×25	8.0	全ネジ	1,000	10,000	08R001	
3.8×28			1,000	10,000		
3.8×32			1,000	10,000		
3.8×38			800	8,000		
3.8×41			600	6,000		
3.8×45			600	6,000		
3.8×51			500	5,000		
3.8×57	400	4,000				
4.2×65	9.0	48.0	350	3,500		
4.2×75		52.0	300	3,000		
4.8×90		62.0	250	2,500		
4.8×100		200	2,000			

ステンレス (SUS XM7) 製

呼び d×L	D	S	入数		コード番号	納
			小箱	大箱		
4.2×25	8.0	全ネジ	1,000	10,000	08R003	
4.2×28			1,000	10,000		
4.2×32			1,000	10,000		
4.2×38			700	7,000		
4.2×41			500	5,000		
4.2×51			500	5,000		
4.2×57			45.0	400		4,000
4.2×65	300	3,000	工			
4.8×75	8.5		200	2,000	工	

※ 工場在庫品は最小出荷単位が限定される場合がありますがご了承下さい。

コーススレッド フレキ / 木用

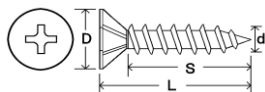

三価クロメートめっき製

呼び d×L	D	S	入数		コード番号	納
			小箱	大箱		
4.2×25	7.0	全ネジ	1,000	10,000	OYCF01	
4.2×28			1,000	10,000		
4.2×32			1,000	10,000		
4.2×41			500	5,000		
4.2×51	7.5	45.0	500	5,000		
4.8×65			300	3,000		工
4.8×75			200	2,000		工

ステンレス(SUS 410)製

呼び d×L	D	S	入数		コード番号	納
			小箱	大箱		
4.2×25	7.0	全ネジ	1,000	10,000	OYCF03	工
4.2×32			1,000	10,000		工
4.2×41			500	5,000		工

用途：木+木
木+石綿板
木+ケイカル板

※ 工場在庫品は最小出荷単位が限定される場合がありますがご了承下さい。

コーススレッド モトラス / 木用

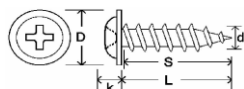

三価クロメートめっき製

呼び d×L	D	S	入数		コード番号	納
			小箱	大箱		
4.8×18	10.5	全ネジ	1,000	10,000	OYCM01	
4.8×25			500	5,000		
4.8×32			500	5,000		
4.8×38			400	4,000		
4.8×45			300	3,000		

スレンダースレッド / 木用 (スリム)

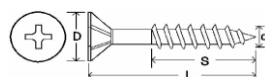

クロメートめっき製

呼び d×L	D	S	入数		コード番号	納
			小箱	大箱		
3.3×25	6.0	17.0	1,400	14,000	O61032	
3.3×30		20.0	1,300	13,000		
3.3×35		22.0	1,200	12,000		
3.3×40	7.0	26.0	1,100	11,000		
3.3×45		30.0	1,000	10,000		
3.3×50		35.0	800	8,000		
3.8×55		38.0	600	6,000		
3.8×60		40.0	500	5,000		
3.8×65		45.0	400	4,000		
3.8×70		50.0	400	4,000		
3.8×75	55.0	300	3,000			

タイプG / 石膏ボード2枚貼り用

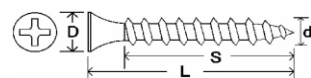

クロメートめっき製

呼び d×L	D	S	入数		コード番号	納
			小箱	大箱		
5.5×38	8.0	全ネジ	500	5,000	OYCG02	

用途：石膏ボード21mm+石膏ボード21mm

ドライウォール ラップ / 軽天用

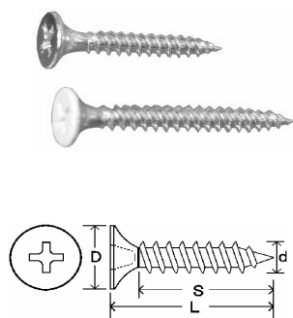

ユニクロめっき製

呼び d×L	D	S	入数		コード番号	納
			小箱	大箱		
3.0×20	7.0	全ネジ	1,000	20,000	07R001	
3.5×22	8.0		1,000	20,000		
3.5×25			1,000	12,000		
3.5×28			1,000	12,000		
3.5×32			1,000	10,000		
3.5×38			700	7,000		
3.5×41			500	5,000		
3.5×51			500	5,000		
3.5×57			400	4,000		
4.2×65	8.5		300	3,000		
4.2×75			250	2,500		

カラー（頭部ホワイト 本体ユニクロめっき）製

用途
ユニクロ = 石膏ボード+軽天下地鋼板
カラー = 化粧ボード（ジプトーン）
+軽天下地鋼板

呼び d×L	D	S	入数		コード番号	納
			小箱	大箱		
3.0×20	7.0	全ネジ	1,000	20,000	07R00K	
3.5×22	8.0		1,000	20,000		
3.5×25			1,000	12,000		
3.5×32			1,000	10,000		
3.5×41			500	5,000		

ドライウォール フレキ / 軽天用

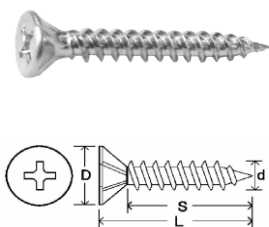

ユニクロめっき製

呼び d×L	D	S	入数		コード番号	納
			小箱	大箱		
3.0×16	7.0	全ネジ	1,000	20,000	07F001	エ
3.0×20			1,000	20,000		
3.5×22			1,000	20,000		
3.5×25			1,000	12,000		
3.5×28			1,000	12,000		エ
3.5×32			1,000	10,000		
3.5×41			500	6,000		
3.5×51			500	5,000		

用途：フレキ板+軽天下地鋼板

ドライウォール モドトラス / 軽天用

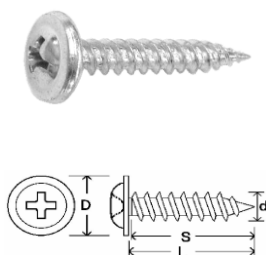

ユニクロめっき製

呼び d×L	D	S	入数		コード番号	納
			小箱	大箱		
4.2×13	10.5	全ネジ	1,000	10,000	0YDM01	
4.2×19			1,000	10,000		
4.2×25			800	8,000		
4.2×32			700	7,000		
4.2×41			400	4,000		
4.2×51			300	3,000		エ
4.2×65			200	2,000		エ
4.2×75			100	1,000		エ

※ 工場在庫品は最少出荷単位が限定される場合がありますがご了承下さい。

用途：金具各種+軽天下地鋼板

ランスタッチ ドライウォール 皿



用途：スタッド+ランナーを無溶接で締結することができます。

適合板厚合計 1.2mm以下

三価クロメートめっき製

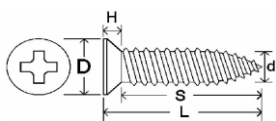

品番	呼び	d	L	D	H	S	入数		コード番号	納
							小箱	大箱		
MD=6 FH14	4×14	3.9	14	6.0	1.6	全ネジ	1,000	20,000	OYDSR1	

ランスタッチ ジャックポイント 皿



用途：スタッド+ランナーを無溶接で締結することができます。

適合板厚合計 1.2mm~2.3mm

三価クロメートめっき製

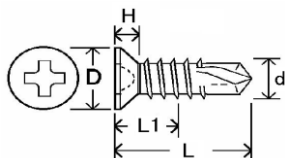

品番	呼び	d	L	D	H	L1 働き	入数		コード番号	納
							小箱	大箱		
D=6 FJ13	4×13	4.2	13	6.0	1.6	5.0	1,000	10,000	OYJSR1	

ランスタッチ ジャックポイント トラス

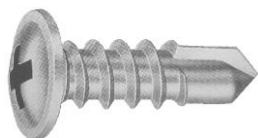

用途：スタッド+ランナーを無溶接で締結することができます。

適合板厚合計 1.2mm~2.3mm

三価クロメートめっき製

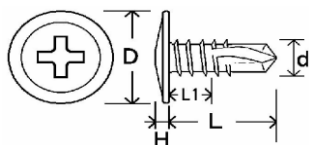

品番	呼び	d	L	D	H	L1 働き	入数		コード番号	納
							小箱	大箱		
RJ13トラス	4×13	4.2	13	8.0	1.6	4.0	1,000	10,000	OYJTR1	

ジャックポイント ナベ / ドリルネジ

コード番号 OYJNO

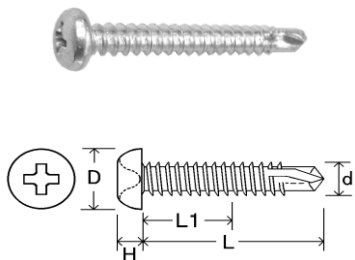

三価クロメート = 三価クロメートめっき製
ステン = ステンレス (SUS410/パシペート) 製

用途 : 薄鋼板 + 薄鋼板
: 薄鋼板 + 鉄骨

呼び d×L	D	H	L1 働き	適用 板厚	入数		ユニクロ 納	ステン 納
					小箱	大箱		
3.5×13	6.7	2.3	5.0	~2.3	1,500	15,000		
3.5×16			8.0		1,500	15,000		—
3.5×19			11.0		1,000	10,000		—
4.0×10	8.0	2.8	2.0	~1.6 ~2.3 ~3.2	1,500	15,000		
4.0×13			3.0		1,000	10,000		
4.0×16			6.0		1,000	10,000		
4.0×19			9.0		700	7,000		
4.0×25			15.0		500	5,000		
4.0×30			22.0		500	5,000		
4.0×35			25.0		500	5,000		
4.0×40			31.0		400	4,000		
4.0×45			35.0		300	3,000		工
4.0×50			41.0		200	2,000		
5.0×13			9.3		3.2	4.0	~2.3 ~3.2	700
5.0×16	6.0	500		5,000				
5.0×19	7.0	500		5,000				
5.0×25	13.0	500		5,000				
5.0×30	20.0	500		5,000				
5.0×40	29.0	300		3,000				

※ 工場在庫品は最小出荷単位が限定される場合がありますがご了承下さい。

ジャックポイント 皿 / ドリルネジ

コード番号 OYJSO

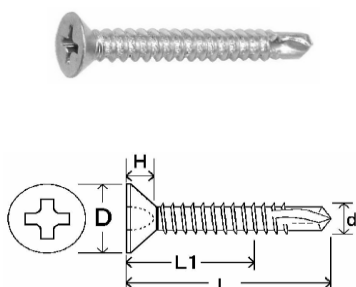

三価クロメート = 三価クロメートめっき製
ステン = ステンレス (SUS410/パシペート) 製

用途 : 座ぐり穴付金物 + 薄鋼板
: 座ぐり穴付金物 + 鉄骨

呼び d×L	D	H	L1 働き	適用 板厚	入数		ユニクロ 納	ステン 納
					小箱	大箱		
3.5×16	7.0	2.4	8.0	~2.3	1,500	15,000		—
3.5×19			11.0		1,000	10,000		—
3.5×25			17.0		1,000	10,000		—
4.0×13	8.0	2.6	5.0	~3.2	1,000	10,000		
4.0×16			6.0		1,000	10,000		
4.0×19			9.0		1,000	10,000		
4.0×25			15.0		800	8,000		
4.0×30			22.0		700	7,000		
4.0×35			25.0		600	6,000		
4.0×40			31.0		400	4,000		
4.0×45			35.0		400	4,000		—
4.0×50			41.0		300	3,000		—
4.0×60			50.0		200	2,500		—
4.0×65			55.0		200	2,000		—
4.0×70	60.0	150	2,000		—			
4.0×75	65.0	120	1,500		—			
5.0×25	10.0	3.5	13.0		500	5,000		—
5.0×30			20.0		400	4,000		—
5.0×35			23.0		400	4,000		—
5.0×40			29.0		300	3,000		—
5.0×45			33.0		300	3,000		—
5.0×50			39.0		200	2,000		工
5.0×60			48.0		150	1,500		—
5.0×65			53.0		150	1,500		工
5.0×70			58.0		100	1,000		工
5.0×75			63.0		100	1,000		工

※ 工場在庫品は最小出荷単位が限定される場合がありますがご了承下さい。

ジャックポイント モドトラス / ドリルネジ

コード番号 OYJMO

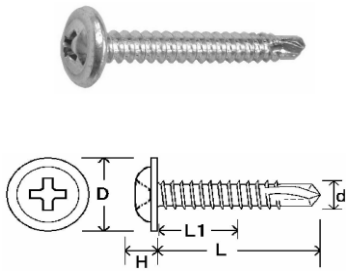

三価クロメート = 三価クロメートめっき製
ステン = ステンレス (SUS410パシペート) 製

用途 : 薄鋼板+薄鋼板
: 薄鋼板+鉄骨

呼び d×L	D	H	L1 働き	適用 板厚	入数		ユニクロ 納	ステン 納
					小箱	大箱		
4.0×13	10.5	3.0	3.0	~2.3 ~3.2	1,000	10,000		
4.0×16			6.0		1,000	10,000		
4.0×19			9.0		700	7,000		
4.0×25			15.0		500	5,000		
4.0×30			22.0		400	4,000		
4.0×35			25.0		400	4,000		工
4.0×40			31.0		300	3,000		工
4.0×45			35.0		250	2,500		—
4.0×50			41.0		200	2,000		—
5.0×22	12.0	3.3	10.0		500	5,000	工	—
5.0×25			13.0	400	4,000		工	
5.0×35			23.0	300	3,000	工	—	
5.0×40			29.0	250	2,500		—	
5.0×45			33.0	200	2,000	工	工	
5.0×50			39.0	200	2,000		工	
5.0×60			19~48	150	1,500	工	工	
5.0×70			29~58	100	1,000	工	工	
5.0×80			39~68	100	1,000	工	—	
5.0×90			49~78	100	1,000	工	—	
5.0×100	59~88	100	1,000	工	工			

※ 工場在庫品は最小出荷単位が限定される場合がありますがご了承下さい。

ジャックポイント ヘクス / ドリルネジ

コード番号 OYJHO

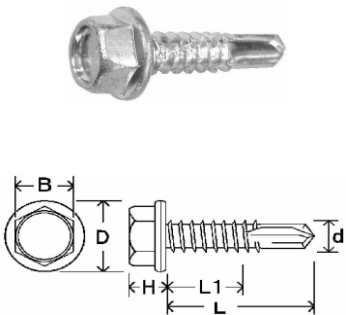

三価クロメート = 三価クロメートめっき製
ステン = ステンレス (SUS410パシペート) 製

用途 : 薄鋼板+薄鋼板
: 薄鋼板+鉄骨

呼び d×L	D	B	H	L1 働き	適用 板厚	入数		ユニクロ 納	ステン 納
						小箱	大箱		
5.0×16	11.0	8.0	5.2	4.0	~3.2 ~4.5	500	5,000		—
5.0×19				7.0		500	5,000		工
5.0×25				13.0		400	4,000		工
5.0×30				20.0		300	3,000		—
5.0×35				23.0		300	3,000		工
5.0×40			29.0		250	2,500		—	
5.0×45			33.0		200	2,000		工	
5.0×50			39.0		200	2,000		—	
6.0×19	13.0	9.5	6.5	4.0	~3.2 ~6.0	300	3,000		
6.0×25				10.0		200	2,000		
6.0×30				17.0		200	2,000		—
6.0×35				20.0		200	2,000		工
6.0×40				26.0		100	1,000		—
6.0×45				30.0		100	1,000		工
6.0×50				36.0		100	1,000		—
6.0×55				40.0		100	1,000	工	—
6.0×60				45.0		100	1,000	工	工
6.0×65				50.0		80	800	工	—
6.0×70				55.0		80	800	工	工
6.0×75				60.0		70	700	工	—
6.0×80				65.0		50	500	工	—
6.0×90				75.0		50	500	工	工
6.0×105				40~90		200	1,000	工	工
6.0×115	50~100	200	1,000	工	工				
6.0×135	70~120	150	750	工	工				
6.0×150	85~135	150	750	工	—				

※ 工場在庫品は最小出荷単位が限定される場合がありますがご了承下さい。

モリイパック
(開閉自在ブラケース入り)



特長

1. パッケージに開閉自在なストッパーが付いているので、使い残しの品物も綺麗に無駄なく保存できます。
2. 透明パッケージになっているので整然と美しく、滑り止め凹凸がついているので上積みもOK。見やすく簡単にディスプレイができ店舗のイメージが強化できます。
3. 10ヶ入カートンには、取り出し口が付いており上面に中の数量が一目でわかる在庫確認窓が付いているので売れ筋商品を視覚的に把握でき、棚卸しが簡単にできます。

パックサイズ	入 数
90W×120H×30D	10パック/カートン

モリイパック サイズ表

コード番号			
000001P			
品 名			
ユニクロめっき ⊕ナベ小ネジ			
サイズ	入数	納	
M4×5	270		
6	270		
8	270		
10	250		
12	250		
15	200		
16	200		
20	170		
25	140		
30	120		
35	105		
40	90		
45	85		
50	70		
55	55		
60	50		
65	40		
70	35		
75	30		

コード番号			
001001P			
品 名			
ユニクロめっき ⊕皿小ネジ			
サイズ	入数	納	
M4×5	260		
6	260		
8	260		
10	250		
12	250		
15	200		
16	200		
20	170		
25	140		
30	120		
35	105		
40	90		
45	85		
50	70		
55	55		
60	50		
65	40		
70	35		
75	30		

コード番号			
003001P			
品 名			
ユニクロめっき ⊕トラス小ネジ			
サイズ	入数	納	
M4×5	140		
6	175		
8	210		
10	200		
12	180		
16	160		
20	140		
25	120		
30	105		
35	90		
40	80		
45	60		
50	50		
55	40		
60	30		
70	20		

コード番号			
061001P			
品 名			
ユニクロめっき ⊕皿木ネジ			
サイズ	入数	納	
3.1×20	300		
3.5×20	250		
25	220		
32	140		
3.8×25	160		
32	140		
38	130		
4.1×16	84		
20	78		
25	68		
32	59		

コード番号			
07R001P			
品 名			
ユニクロめっき ⊕ドライウォールラッパ			
サイズ	入数	納	
3×20	150		
3.5×22	130		
25	110		
28	95		
32	80		
38	75		
41	75		
51	70		
57	40		
4.2×65	38		
75	30		

コード番号			
000001P			
品 名			
ユニクロめっき ⊕ナベタッピンネジ			
サイズ	入数	納	
M4×6	170		
8	170		
10	170		
12	160		
13	160		
16	150		
20	130		
25	110		
30	95		
35	80		
40	70		
45	60		
50	55		
60	40		
65	38		
70	34		
75	30		

コード番号			
001001P			
品 名			
ユニクロめっき ⊕皿タッピンネジ			
サイズ	入数	納	
M4×8	160		
10	170		
12	160		
16	150		
20	130		
25	110		
30	95		
35	80		
40	70		
45	60		
50	55		
55	45		
60	40		
65	38		
70	34		
75	30		

コード番号			
061001P			
品 名			
ユニクロめっき ⊕コーススレッドラッパ			
サイズ	入数	納	
3.8×22	140		
25	130		
28	100		
32	90		
38	80		
41	75		
45	70		
51	65		
57	55		
4.2×65	35		
4.8×75	30		

コード番号			
07R001P			
品 名			
ユニクロめっき ⊕ドリルネジナベ			
サイズ	入数	納	
M4×13	115		
16	85		
19	75		
25	60		
30	42		
35	39		
40	36		
45	33		
50	30		

※ その他のサイズ・材質・種類については、お問い合わせ下さい。各種ご用意しております。

リベット

ブラインドリベット

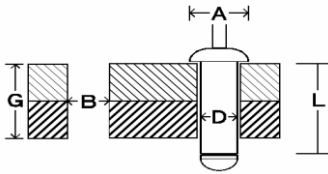

その他の材質 スチール - スチール
 アルミ - アルミ
 ステンレス - スチール
 ステンレス - ステンレス

※ 全て最少出荷単位が限定されますが
 ご了承下さい。

アルミ-スチール製

コード番号 O E B O A T

呼び	D	L	A	締付可能板厚G	下穴径B	強度 (KN)		入数	納							
						引張	剪断									
3-2	2.4	5.5	4.8	0.5 ~ 3.2	2.5	0.73	0.63	1,000	工							
3-4		8.8		3.2 ~ 4.8						~2.6						
4-1	3.2	4.4	6.4	0.5 ~ 1.6	3.3	1.32	0.93	1,000	工							
4-2		6.0		1.6 ~ 3.2												
4-3		7.6		3.2 ~ 4.8												
4-4		9.2		4.8 ~ 6.4												
4-5		10.8		6.4 ~ 8.0												
4-6		12.3		8.0 ~ 9.5												
4-8		15.5		9.5 ~ 12.7												
4-10		19.0		12.7 ~ 15.9												
4-12		23.1		15.9 ~ 19.1												
5-2		4.0		6.6						8.0	0.5 ~ 3.2	4.1	2.25	1.42	1,000	工
5-3				8.2							3.2 ~ 4.8					
5-4				9.8							4.8 ~ 6.4					
5-5	11.4		6.4 ~ 8.0													
5-6	12.9		8.0 ~ 9.5													
5-8	16.1		9.5 ~ 12.7													
5-10	20.0		12.7 ~ 15.9													
5-12	23.1		15.9 ~ 19.1													

丸リベット

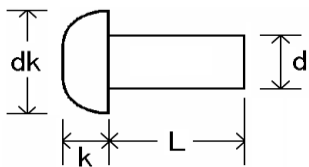
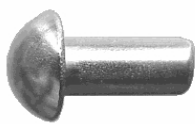

ユニクロめっき製 / ナマシ

呼び	d	L	dk	k	入数		コード番号	納
					小袋	大箱		
4.5 × 8	4.5	8	8.1	3.2		30kg	O E R O O 1	
4.5 × 10	4.5	10	8.1	3.2	1kg	30kg		
4.5 × 12	4.5	12	8.1	3.2	1kg	25kg		

銅製

呼び	d	L	dk	k	入数		コード番号	納
					小袋	大箱		
4.5 × 8	4.5	8	8.1	3.2	1kg		O E R O 1 D	工
4.5 × 10	4.5	10	8.1	3.2	1kg			工

ステンレス (SUS XM7) 製 / ナマシ

呼び	d	L	dk	k	入数		コード番号	納
					小袋	大箱		
4.5 × 8	4.5	8	8.1	3.2	1kg		O E R O O 3	
4.5 × 10	4.5	10	8.1	3.2	1kg			
4.5 × 12	4.5	12	8.1	3.2	1kg			

※ 寸法は全て許容差有り。

